

# 浴室暖房乾燥機



HBD-2600BCSK

型式名 RBH-C260KSND

HBD-3300BCSK

型式名 RBH-C330KSND

## 取扱説明書

保証書付

家庭用

BL認定品

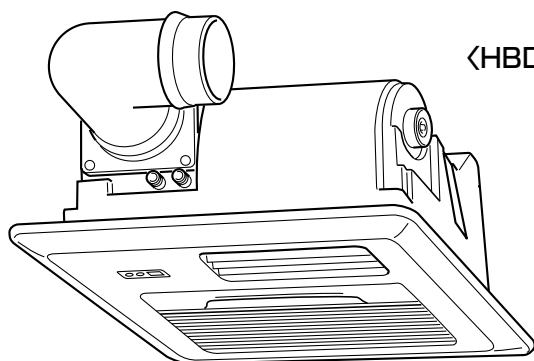

〈HBD-2600BCSK〉

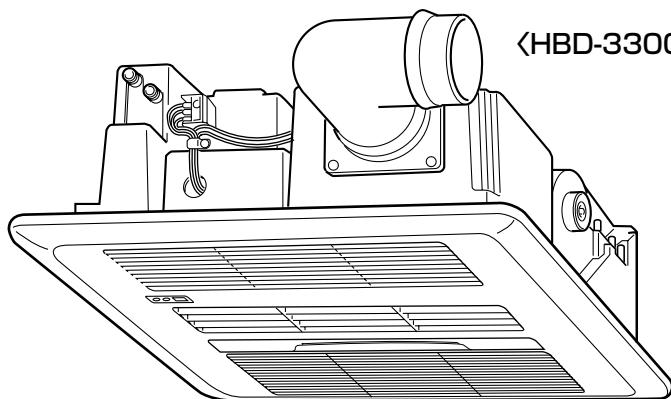

〈HBD-3300BCSK〉

### ご愛用の皆様へ

このたびは、浴室暖房乾燥機をお買い上げいただきまして、ありがとうございます。

- ご使用になる前にこの取扱説明書をお読みいただき安全に正しくお使いください。
- 幼いお子様にはさわらせないでください。
- この取扱説明書の裏表紙が保証書になっています。内容をよくご確認のうえ、大切に保管してください。
- 取扱説明書を紛失した場合は、お買い上げの販売店、またはもよりの東邦ガス営業所・サービスセンターにて再購入してください。
- この機器は国内専用ですので、海外で使用しないでください。
- この機器は家庭用ですので、業務用のような使い方をされません。

### もくじ

機能と特長	1
安全上のご注意	2
おねがい	9
浴室暖房乾燥機のしくみ	10
各部の名称とはたらき	11
ご使用方法	
・リモコンの準備	13
・お知らせ	14
・暖房運転をするときは	15
・予約暖房運転をするときは	17
・乾燥運転をするときは	19
・涼風運転をするときは	21
・換気運転をするときは	22
・風向切替をするときは	23
・上手な衣類乾燥のしかた	24
お手入れのしかた	27
故障かな?と思ったら	28
仕様	29
寸法図	30
アフターサービス	31
保証書	裏表紙

# 機能と特長

## 機能と特長

この温水式浴室暖房乾燥機は、寒い時期の浴室暖房により入浴を快適にしたり、浴室を衣類乾燥室として有効に使うことができます。しかも、温水循環方式のため、安全にお使いいただけます。

### 暖房

☉P.15

寒い時期、入浴前に浴室を暖めます。また、入浴中の暖房もできます。

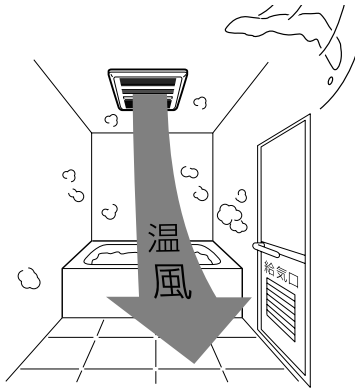

### 乾燥

☉P.19

洗濯物を乾かす他、浴室を乾燥させ、カビの発生などを抑えることができます。

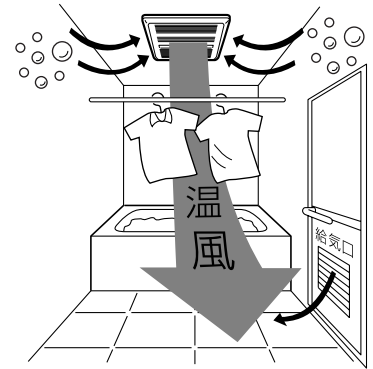

### 涼風

☉P.21

送風と換気により、暑い時期の入浴を快適にします。

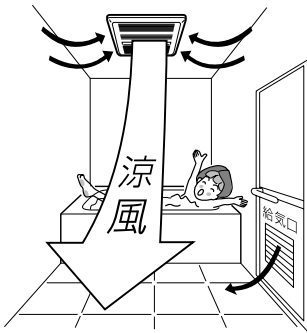

### 換気

☉P.22

浴室の換気扇としてご使用できます。

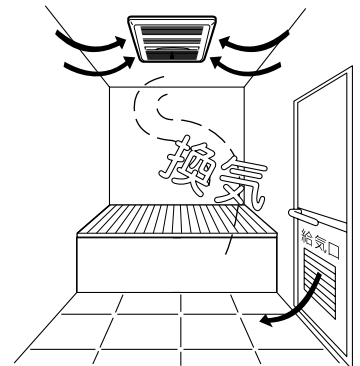

### 予約暖房

☉P.17

予約暖房を使えば、入浴前に浴室を暖める設定を事前に予約することができます。



### ゆっくり乾燥

☉P.20,25

ゆっくり乾燥運転で、経済的な乾燥運転ができます。

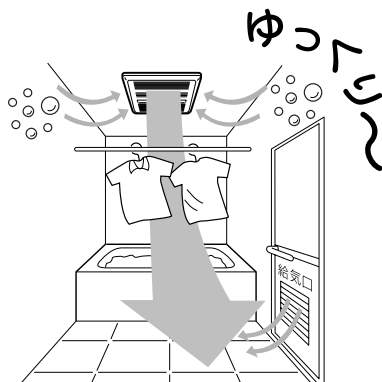

### リモコンの防滴仕様

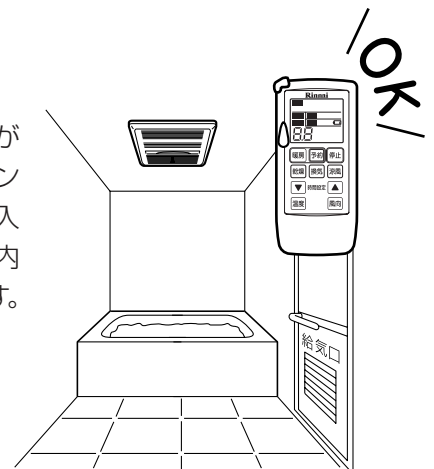

☉P.12,13

シャワーの水滴がかかってもリモコン内部への水の侵入がないので浴室でも使用できます。



# 安全上のご注意

この取扱説明書および製品への表示では製品を正しくお使いいただき、あなたや他の人々への危害や財産への損害を未然に防止するために、いろいろな絵表示をしています。その表示と意味は次のようになっています。内容をよく理解してから本文をお読みください。

表 示	意 味
 <b>警告</b>	この表示を無視して誤った取り扱いをすると、人が死亡または重傷を負う可能性、または火災の可能性が想定される内容を表しています。
 <b>注意</b>	この表示を無視して誤った取り扱いをすると、人が障害を負う可能性や物的損害のみが発生が想定される内容を表しています。

絵表示について次のような意味があります。



## 警告

物干バーにぶらさがったり、異常に重いものを干したりしない。

ケガや、物干バーが破損する原因になります。

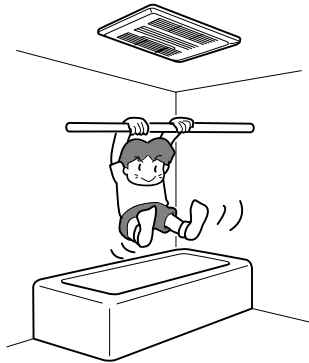

一般家庭用以外の目的に使わない。

食品・動植物・精密機械・美術品の保存・船舶・車載などの特殊用途に使用すると、それらの家財や商品の品質が低下する原因になります。

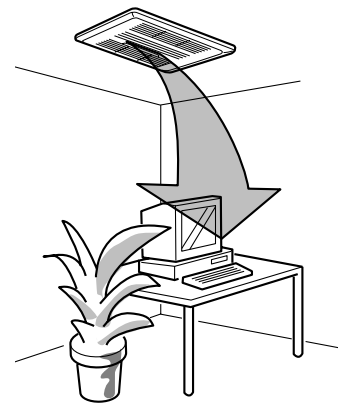

頭髮や、体を乾かすために使用しない。

「脱水状態」「低温やけど」の恐れがあります。

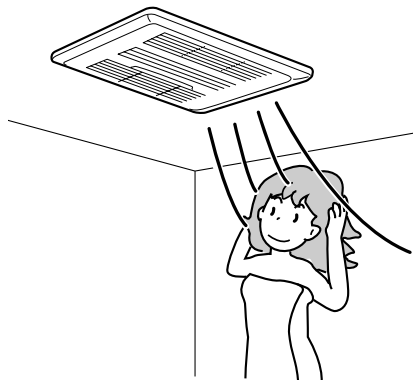

長時間にわたり温風や送風を身体や動植物に直接当てない。

「脱水状態」になったり、「低温やけど」の原因になります。特に体力のない病気の方、乳幼児、お子様、お年寄りには、まわりの方が十分注意してください。また、動植物に直接風が当たると悪影響を及ぼしますので避けてください。

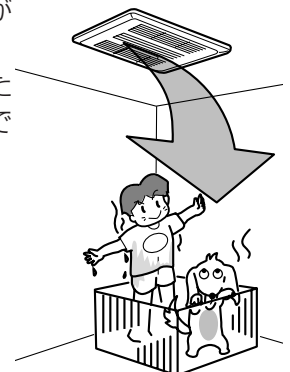

# 安全上のご注意

## 警告

可燃性ガスを近くに置かない。

万一、ガスが漏れて周囲に溜まると発火し爆発する原因になります。



禁止

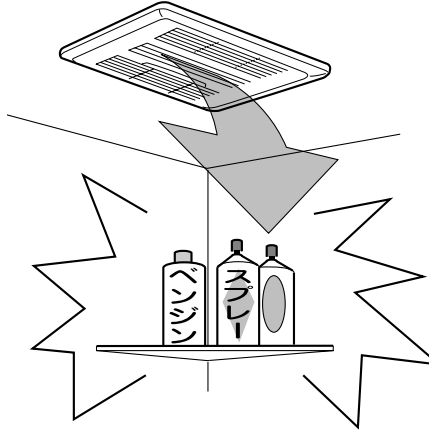

化粧品類は浴室に放置しない。

クリーム・ゼリー状の化粧品類は人体の体温になじみ易くなるように作っているため、それ以上の温度になると変質の原因となります。



化粧品を  
放置しない

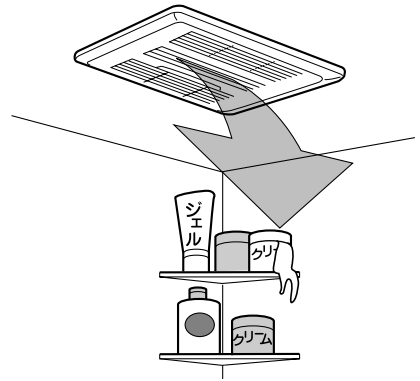

ルーバーや、フロントパネルに洗濯物をぶらさげない。

ケガや機器損傷の原因になります。



禁止

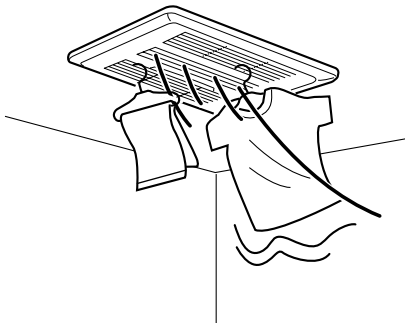

作動中に、フロントパネルをはずしたり、指や棒を入れない。

内部でファンが高速回転しているので、ケガや、やけどの原因になります。



禁止

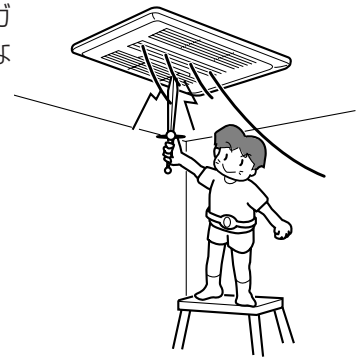

本体に、お湯や水をかけたり、濡れた手でさわったりしない。

感電や、機器の故障の原因になります。



禁止

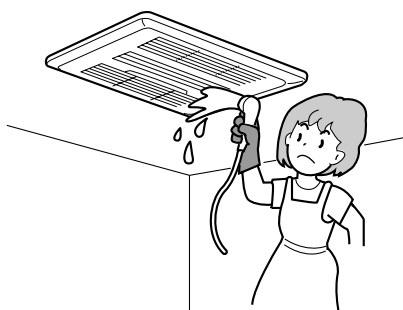

本体にカビとり剤、殺虫剤などを吹きかけない。

火災や、故障、サビの原因になります。



禁止

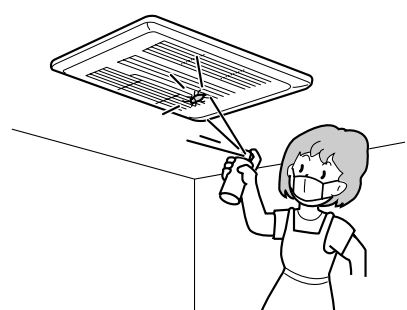

## 警告

自分で移動再設置・分解・修理・改造はしない。

移動再設置や修理・改造する場合はお買い上げの販売店またはもよりの東邦ガス営業所・サービスセンターにご相談ください。



分解禁止

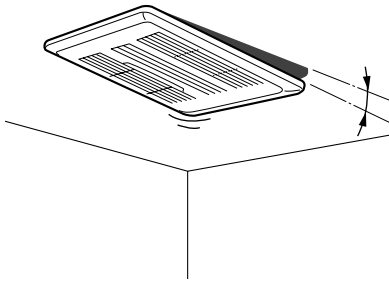

自分で設置工事をしない。

工事に不備があると、水漏れや感電、火災の原因になります。工事については必ずお買い上げの販売店またはもよりの東邦ガス営業所・サービスセンターにご相談ください。



禁止

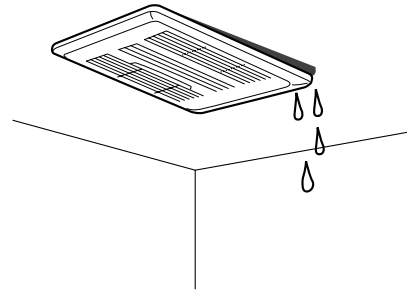

エアフィルターの掃除を行う時は、足元に注意して作業する。

すべりやすいスリッパ等をはいての作業や不安定な踏台を持ち込んでの作業は転倒の原因になります。また浴槽の縁や、風呂ぶたの上にも乗らないでください。



足元に注意して作業する

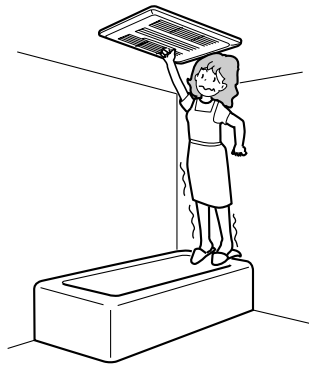

エアフィルターを外して作動させない。

ケガや、機器の故障の原因になります。



禁止

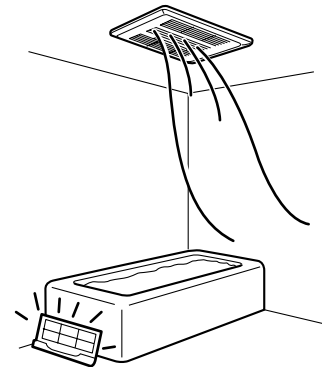

プラスチック部品を多く使っているので火気は近づけない。

火災や、故障の原因になります。



禁止

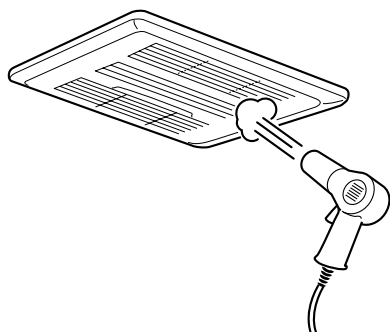

アースが正しく接地されているか確認する。

アース線は、ガス管、水道管、避雷針、電話のアース線には接続しないでください。アース線が不完全な場合は感電することがあります。



アース線を  
確認する

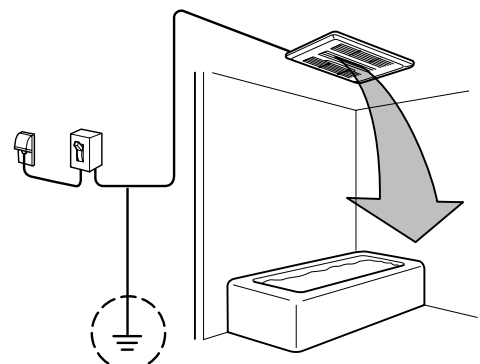

# 安全上のご注意

## ⚠ 警告

地震、火災など緊急の場合は、あわてずすみやかに、運転を止めてブレーカーを「OFF」にする。

思わぬ事故の原因になります。



運転を中止する

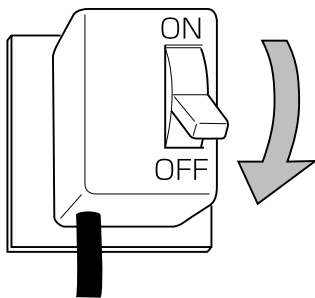

異常なとき（こげ臭いなど）は運転を止めてブレーカーを「OFF」にする。

異常のまま運転を続けると感電や火災の原因になります。お買い上げの販売店またはもよりの東邦ガス営業所・サービスセンターにご相談ください。



運転を中止する

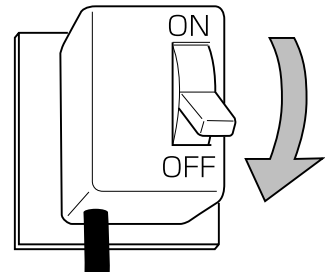

内釜式風呂を設置した浴室には使用できない。

排気ガスが浴室内に逆流し、一酸化炭素中毒を起こすことがあります。



禁止

## ⚠ 注意

本体を掃除するときは運転をやめてブレーカーを「OFF」にする。

ファンが高速回転しているので、ケガの原因になることがあります。



運転を中止する

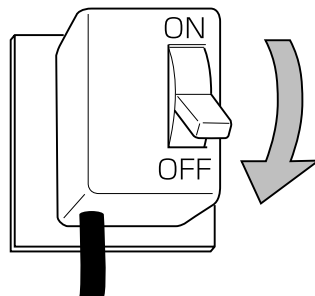

冬期には熱源機、浴室暖房乾燥機とも電源コードを抜かない。

凍結予防運転ができなくなり機器が破損することがあります。



電源コードを抜かない

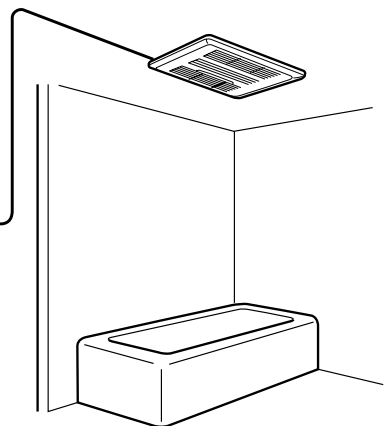
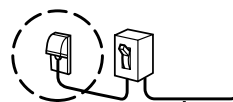

## ⚠ 注意

ドライクリーニング処理のものは乾燥は避ける。

衣類等の収縮の原因になります。



禁止

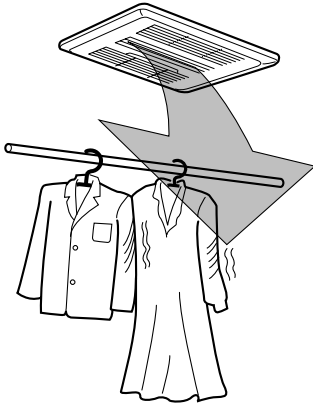

長期間で使用にならない時でやむを得ず電源を切る場合は、不凍液を入れるなど凍結予防措置が必要となります。

凍結予防については、お買い上げの販売店またはよりの東邦ガス営業所・サービスセンターにご相談ください。(冬期に長期間で使用にならない場合にも電源を切らないでください。)

ぬれた手で操作しない。

感電の原因になることがあります。



禁止



ルーバーの吹き出し方向は、必ず洗濯物に温風が当たる角度に調整する。

吹き出し角度によって乾燥時間が異なります。



洗濯物に温風が当たるように調節

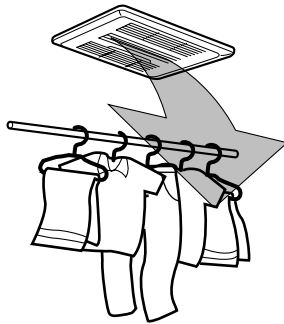

洗濯物を干したままでの換気運転はしない。

寒い時期で結露水が滴下する場合があります。



禁止



長期間使用しない場合は、リモコンの電池を外す。

電池が液もれし、リモコンが故障する恐れがあります。



電池を外す

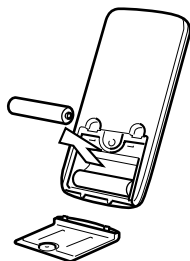

リモコンにお湯や水をかけない。

リモコンは水がかかっても内部へ侵入しない防滴タイプですが、故意にお湯や水をかけないようにしてください。リモコンの故障や寿命を短くする原因となります。



禁止

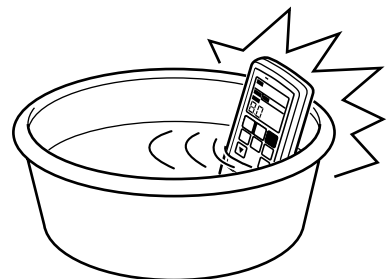

# 安全上のご注意

## 長期使用製品安全表示制度に関するお願い

### ●長期使用製品安全表示制度について

- 長期使用製品安全表示制度とは「消費生活用製品のうち長期に亘り使用される製品の中で、経年劣化による重大事故発生率は高くはないものの、その残存台数が多く、長期間使用されることが多いために、経年劣化による重大事故が一定程度発生している製品について、製造・輸入業者が、経年劣化によるリスクの注意喚起を行う表示をすることにより、消費者に適切な行動を促す制度です。」
- 本機器は長期使用製品安全表示制度で指定された対象製品です。

### ●機器への表示について

- 長期使用製品安全表示制度の対象製品は、機器本体と付属のリモコンに製造年・設計上の標準使用期間および長期使用時の注意喚起文を表示することになっています。機器およびリモコンの正面に下記項目が表示されていますので、確認してください。  
※お客様ご自身でラベルをはがさないでください。

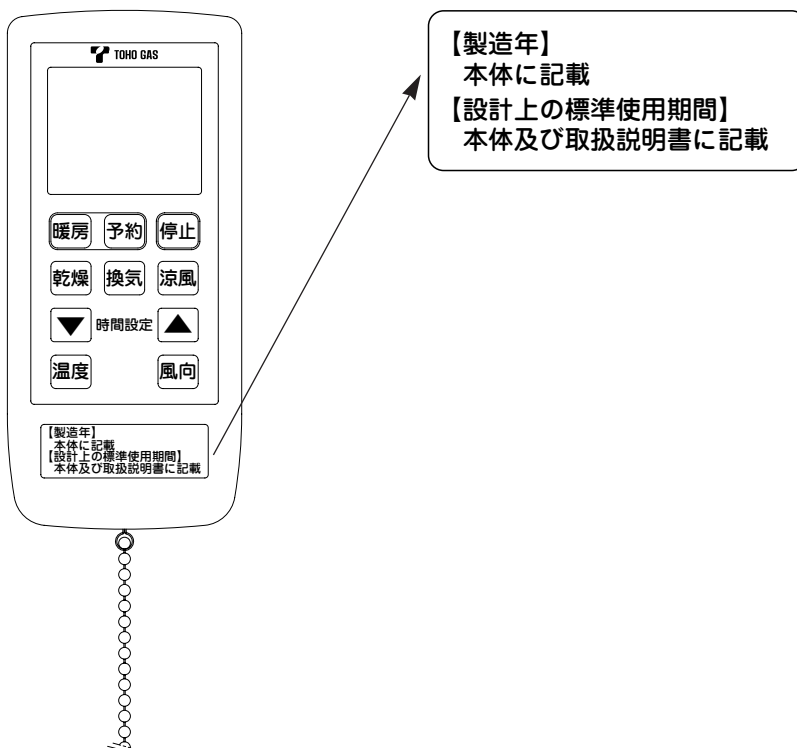
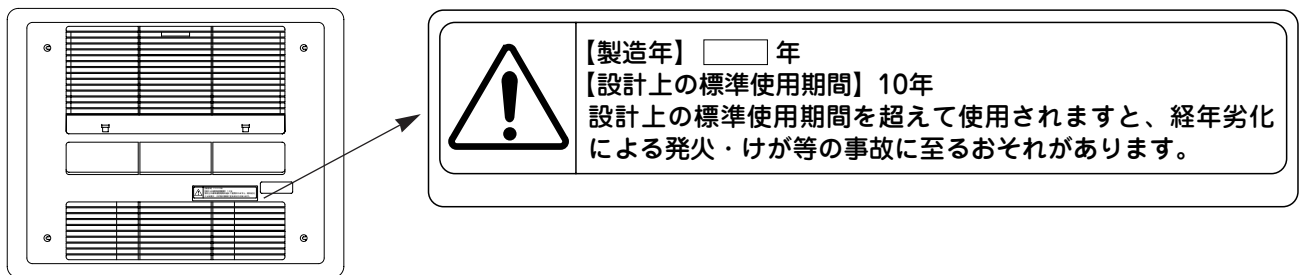



## ●設計上の標準使用期間について

- この機器は、設計上の標準使用期間\*を10年と算定しております。

※設計上の標準使用期間とは、標準的な使用条件（下記の「設計上の標準使用期間の算定根拠について」を参照）で適切な取り扱いで使用し、適切な維持管理が行われた場合に、安全上支障なく使用することができる標準的な期間として設計上設定される期間で、機器ごとに設定されるものです。保証書にある無償修理期間とは異なるものですのでご注意ください。

## ●設計上の標準使用期間の算定根拠について

- この機器の設計上の標準使用期間は、製造年を開始時期とし、社団法人ガス石油機器工業会が定める使用条件に従って以下の標準使用条件を想定して耐久試験を行い、経年劣化により安全上支障が生ずるおそれが著しく少ないことを確認した時期を終了時期として設定しています。

標準使用条件

家族構成		4人世帯	
環境条件	電圧	100V	
	周波数	50Hz / 60Hz	
	温度	20℃	
	湿度	65% RH	
	設置条件	標準設置	
負荷条件		定格負荷	
想定時間	1年の使用時間	暖房時間	181時間 / 年
		乾燥時間	325時間 / 年
		涼風時間	120時間 / 年
		換気時間	1460時間 / 年

※使用頻度、使用環境、設置条件が上記標準的な使用条件と異なる場合、または本来の目的以外の方法で使用された場合は、記載の設定標準使用期間よりも短い期間で経年劣化が起きる可能性があります。

※設計上の標準使用期間は、製品を保証する期間ではありません。

# おねがい

- この製品専用の付属品あるいは指定のもの（別売部品）以外は使用しないでください。
- 本製品は家庭用です。業務用として使用しないでください。
- お手入れのときは、手袋などで指先を保護し、停止後冷えていることを確認してからおこなってください。
- ルーバーおよびエアフィルターをふさいだりしないでください。機器の故障の原因となります。
- 浴室に設けられている給気口を閉じると、換気不足になることがあります。
- ルーバーの吹き出し方向は、必ず洗濯物に温風が当たる角度に調節してください。吹き出し角度によって乾燥時間が異なります。
- ルーバーの角度は必ずリモコンで調整してください。リモコンを使わずに調整すると、故障の原因になります。
- リモコンは、お子さまがいたずらしないよう注意してください。
- 雷が発生しているときはすぐに運転を止めて、ブレーカーを「OFF」にしてください。機器の故障の原因になります。
- 入浴後は換気運転をおこなってください。水滴がついたまま長期間運転をおこなわないと、カビの発生原因となります。
- エアフィルターをはずして運転しないでください。機器の故障の原因になります。
- 感電および雷による被害防止のためにも、アース工事は必ずおこなってください。
- 発泡性の入浴剤をご使用の場合、機器本体に入浴剤の色がつくことがあります。ぬれた布で拭き取れば落ちます。
- 運転ボタンを押してから、機器が運転を開始するまで、数分かかることがあります。
- エアフィルターに水滴やほこりが付着した状態で機器を運転すると、吹出口よりファンのバサバサ音が発生することがあります。
- 入浴剤をご使用の場合、入浴剤の色がついた水滴がフロントパネルから落ちることがあります。

# 浴室暖房乾燥機のしくみ

## 浴室暖房乾燥機システム系統図

HBD-2600BCSK

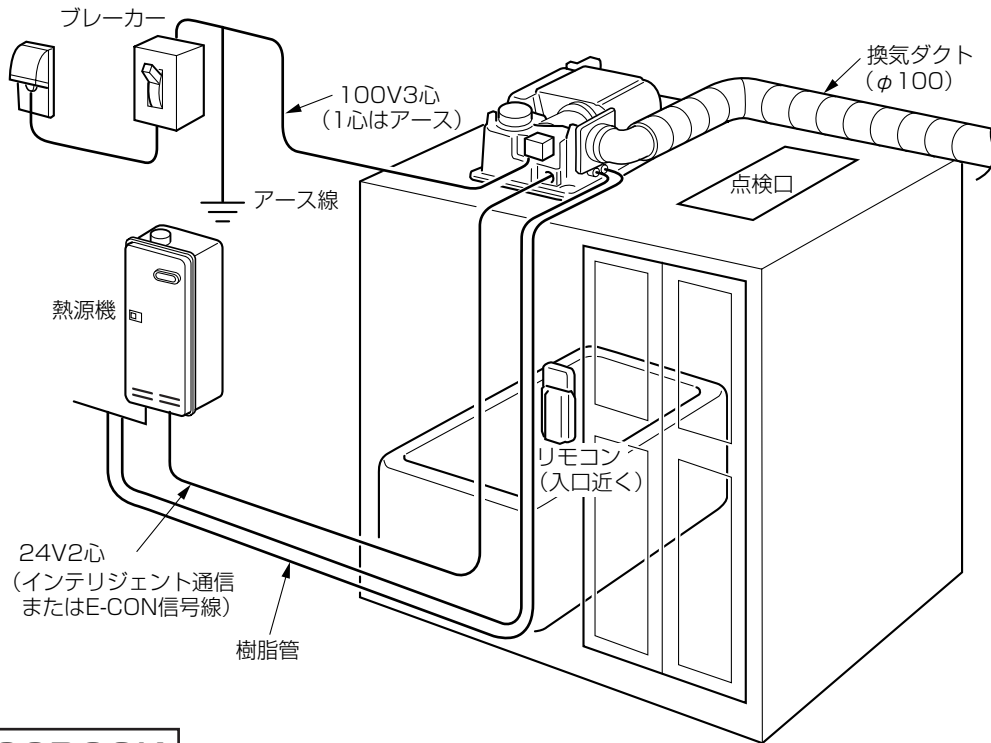

HBD-3300BCSK

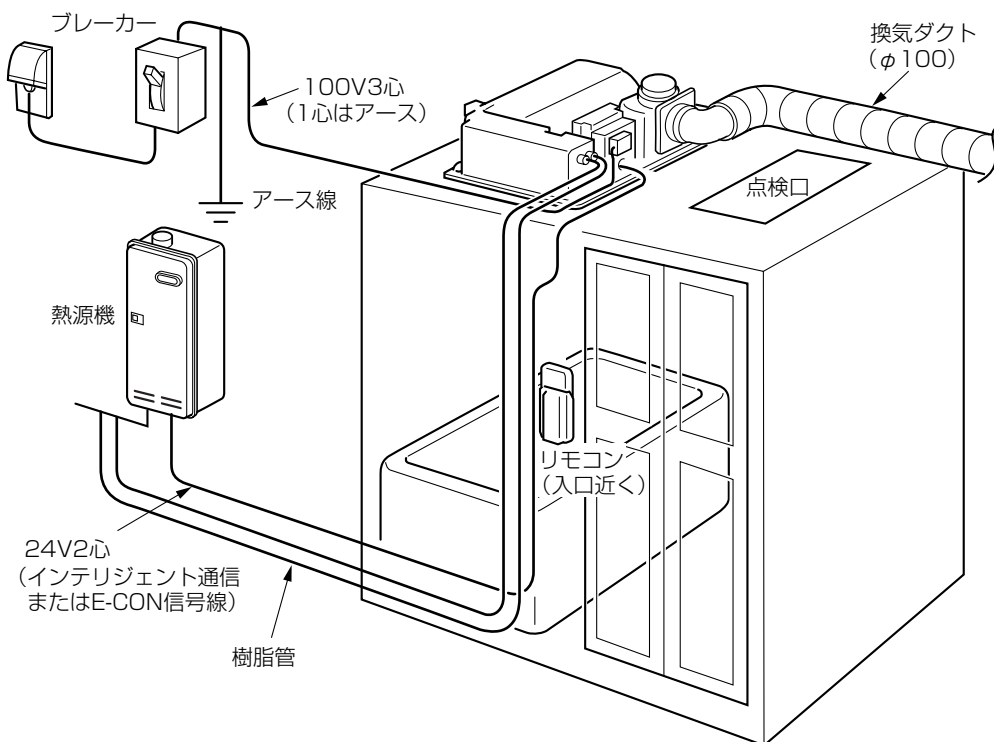

# 各部の名称とはたらき

## 本 体

### 本体表示部

#### 予約ランプ

予約暖房運転の待機中は橙色に点灯します。

#### リモコン受光部

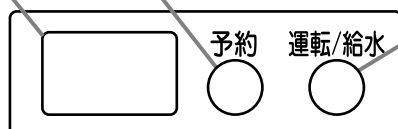

#### 運転/給水ランプ

運転中は緑色に点灯します。

緑色点滅時：機器本体の異常です。

赤色点灯時：熱源機の湯水異常です。

赤色点滅時：熱源機の異常です。

(上記の状態になった場合は、28ページの「故障かな?と思ったら」をよくお読みください。)

・熱源機の種類によっては異常をランプで表示しない場合もあります。

### HBD-2600BCSK

### HBD-3300BCSK

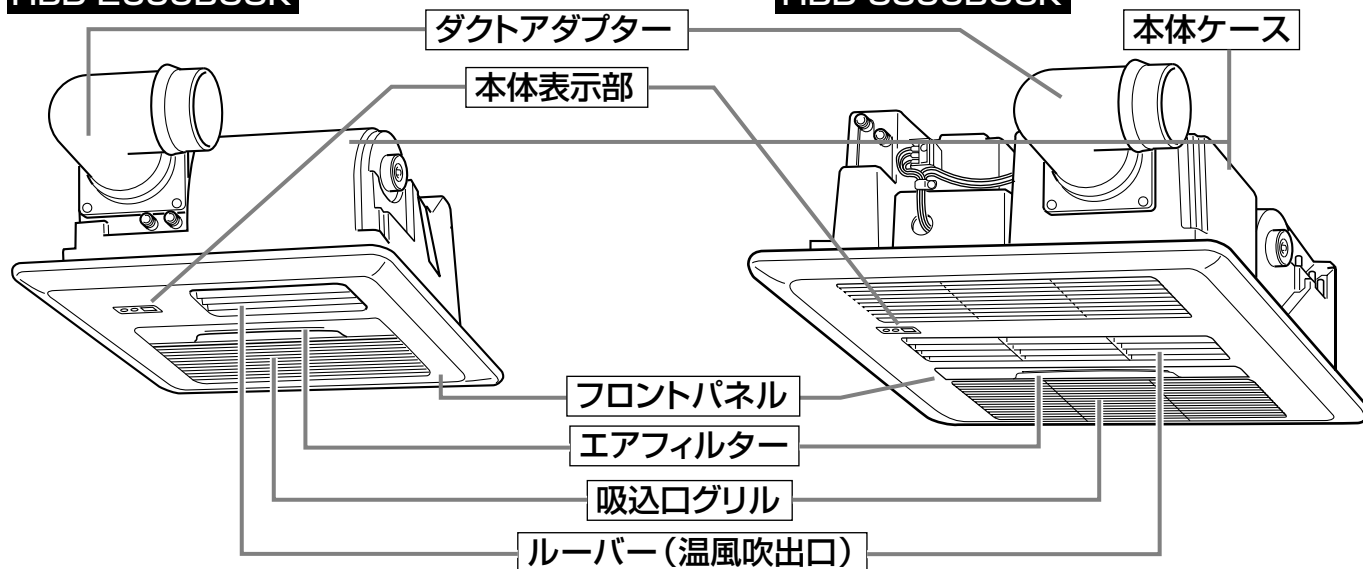

### 凍結予防運転

- 気温が低くなった時の、温水配管の破損を防止するため、浴室暖房乾燥機が停止中でも自動的に熱源機内蔵の温水循環ポンプを運転し、配管内に温水を循環させます。
- 冬期には、熱源機、浴室暖房乾燥機とも電源を切らないでください。凍結予防運転ができなくなり機器が破損することがあります。  
(詳しくは、熱源機の取扱説明書をご覧ください。)

# リモコン

送信部

運転モード表示部

※右のイラストは説明のためのもので、実際の運転状態を示すものではありません。

電池消耗表示

この表示が出たら電池を交換してください。  
(☉13ページ)

停止ボタン

各モードの運転停止およびエラー停止の解除に使用します。

予約暖房ボタン

予約暖房時に使用します。  
(☉17ページ)

涼風ボタン

涼風運転時に使用します。  
(☉21ページ)

暖房ボタン

暖房時に使用します。  
(☉15ページ)

換気ボタン

換気運転時に使用します。  
(☉22ページ)

乾燥ボタン

衣類乾燥・浴室乾燥時に使用します。  
(☉19ページ)

時間設定ボタン

各モードの時間設定に使用します。

温度設定ボタン

暖房運転時に温度設定を変更する時に使用します。  
(☉16ページ)

風向切替ボタン

風向(ルーバー角度)を切替える時に使用します。  
(☉23ページ)

リモコンくさり

万一、リモコンを落としてしまった時、破損を防止するためのくさりです。

# ご使用方法

## リモコンの準備

### ●電池の交換

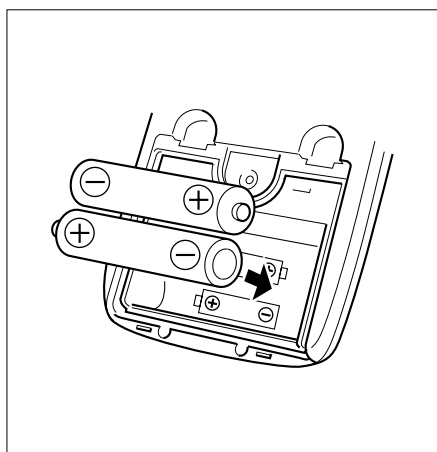
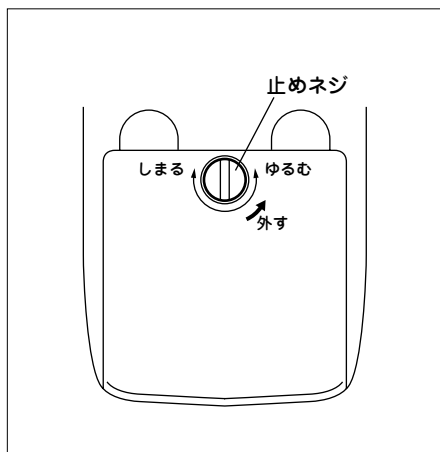

- (1)裏ぶた止めネジをコイン等で外して開けます。  
(2)乾電池(単3乾電池2本)を入れる。乾電池はマンガン電池を使用し $\oplus$  $\ominus$ を正しく入れてください。  
(3)裏ぶたのツメを本体穴に差し込み裏ぶたを閉じ、止めネジで確実に締め閉じます。

### ⚠ 注意

- ※リモコン表示部に $\square$ が表示されたときは、乾電池を交換してください。 $\square$ が表示されても、しばらくの間使用できる場合があります。
- ※電池は、 $\oplus$  $\ominus$ を確認しセットしてください。リモコン本体に表示してある $\oplus$  $\ominus$ の方向に合わせて電池を入れてください。
- ※電池交換の際は、2本とも新しい乾電池に交換してください。
- ※裏ぶたを外す時は、リモコン表面の水滴を拭きとってから外してください。又、閉じる時も裏ぶたの内側の水滴を十分に拭きとってから閉じてください。
- ※アルカリ電池とマンガン電池を併用しないでください。

### ●リモコンホルダーへの着脱

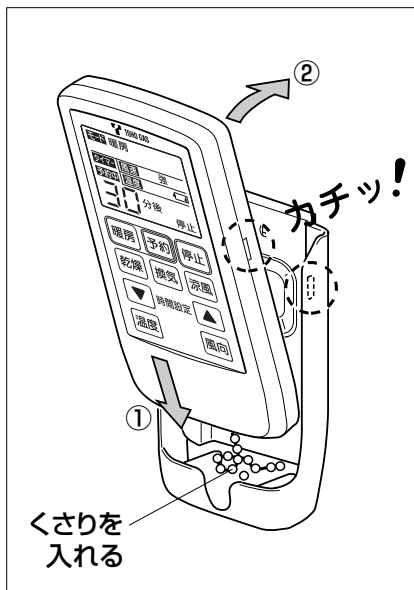

#### ・取り付けるとき

- ①リモコンのくさりホルダー下部に収納しながら、リモコン下部をホルダーに入れます。
- ②下部が入ったら上部を奥へ押します。ホルダーは左右のツメで固定されます。

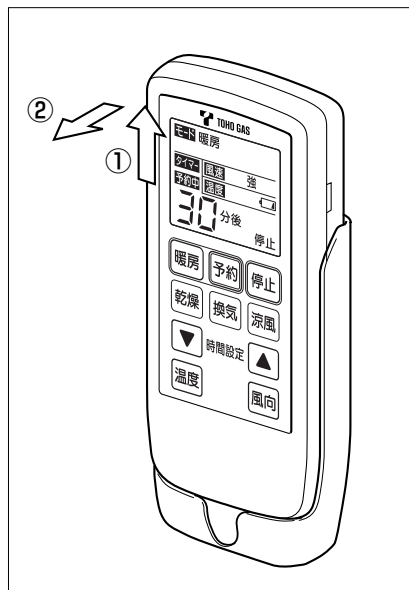



#### ・外すとき

リモコンを上部に持ち上げて、手前に引き出します。

# お知らせ

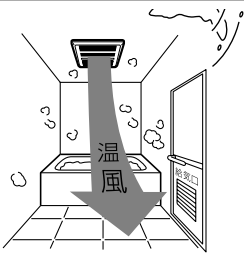
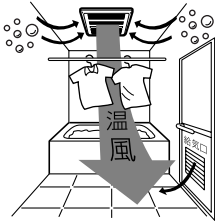
●運転をする時は、各運転モードボタンを押してください。

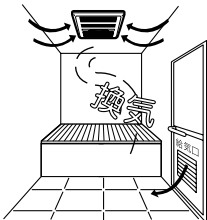
運転モード	用途	運転状態		
		換気用ファン	循環用ファン	熱源機
 <p><b>暖房</b></p>	・浴室の暖房	停止	運転	運転
 <p><b>乾燥</b></p>	・衣類,浴室の乾燥	運転	運転	運転
 <p><b>涼風</b></p>	・入浴時の涼風 ・浴室の換気	運転	運転	停止
 <p><b>換気</b></p>	・浴室の換気	運転	停止	停止

●各運転モードはタイマー運転となります。

●一度設定して運転し終えたタイマー時間は各運転モードごとに記憶します。次に運転を行う場合は、各運転モードボタンを押すと前回の設定時間が表示され、運転を開始します。  
設定時間を変更される場合は、時間設定ボタンを押してください。

# ご使用方法

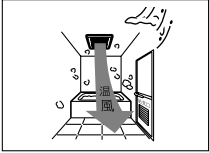

## 暖房運転をするときは

### 暖房は...

●冬が一番風呂のように浴室が冷えている場合には、入浴前に暖房運転をしていただきますと、温風により浴室内を暖め、入浴時に感じる肌寒さをやわらげることができます。

### 準備

●浴室の窓とドアを閉めてください。

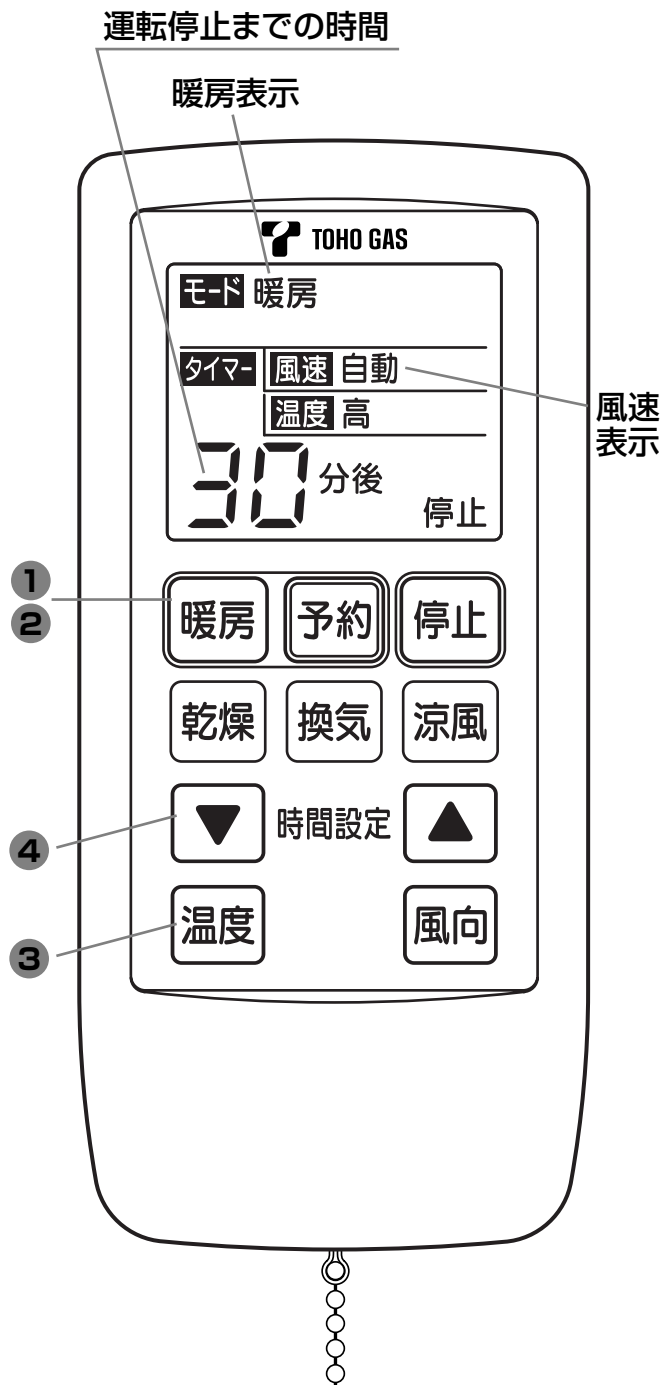



## ●運転

リモコンを機器本体に向けて

- 1** **暖房** 暖房ボタンを押します。  
ブザーが“ピッ”と鳴り、機器の運転ランプが緑色に点灯し運転がスタートします。

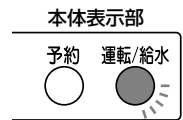

- 2** **暖房** 暖房ボタンを押して、風速を切り替えます。

- 風速は次のように切り替わります。
- 運転開始時は毎回自動運転になります。

自動 → 強 → 弱

風速	内容	おすすめの使い方
自動	浴室内を早く暖めます。	通常の使用モード
強	浴室内を早く暖めます。	入浴前の予備暖房
弱	運転音を抑えて暖房します。	入浴中の暖房

- 3** **温度** 温度設定ボタンで温度設定を行います。

- 設定温度は次のように切り替わります。
- 運転開始時は、前回の暖房運転の設定温度を記憶しています。

高 → 中 → 低

- 4** **時間設定** 時間設定ボタンで、運転時間をタイマー設定します。

- 設定時間は次のように切り替わります。  
5分 ← (5分刻み) → 1時間 ← (0.5時間刻み) → 6時間  
※押し続けると、連続して変更できます。
- 運転開始時は、前回の暖房運転のタイマー時間になっています。(予約暖房運転のタイマー時間ではありません。)
- 2～3分後に、温風が吹き出して、暖房運転が始まります。

## ●停止

- タイマー時間が終了すると運転ランプが消灯し、約1分後に停止します。



## ●運転途中での停止

- 途中で停止させる場合は **停止** 停止ボタンを押します。ブザーが“ピー”と鳴り、停止します。

### お知らせ

- 暖房運転には冷風防止機能があり、温水の温度が十分に上がるまでは風が出ません。
- リモコン表示は運転の残り時間の目安を表示しています。タイマー時間が終了したあと機器本体の運転は、機器を冷やすためにしばらく運転してから(約1分後)停止します。
- 運転モードを変更する場合は、リモコンを機器本体に向けて、変更したい機能のボタンを押すことにより、新しい機能で運転が開始されます。
- 運転時間を変更する場合は、時間設定ボタンを押して残りの運転時間を設定します。
- 温風吹き出し方式による暖房ですので、浴室内上下の温度差によって足元が寒く感じられることがあります。
- 入浴中に暖房運転をした場合、温風が直接身体にあたり肌寒く感じられることがあります。また、運転音が周囲の壁に反響してより大きく感じられます。
- 浴室が冷えている場合は、入浴前にあらかじめ暖房運転をされることをおすすめします。
- 温度設定「低」、風速「弱」を設定しても暑く不快と感じる場合は、ご使用をお控えください。

# ご使用方法

## 予約暖房運転をするときは

### 予約暖房は…

- 冬場など寒い時期、入浴前に浴室を暖めたい時は、入浴時間に合わせて予約暖房をセットすると自動的に暖房運転を行います。

### 準備…

- 浴室の窓とドアを閉めてください。

### 予約暖房運転(例)

[今から6時間後に暖房運転をスタートさせる場合]

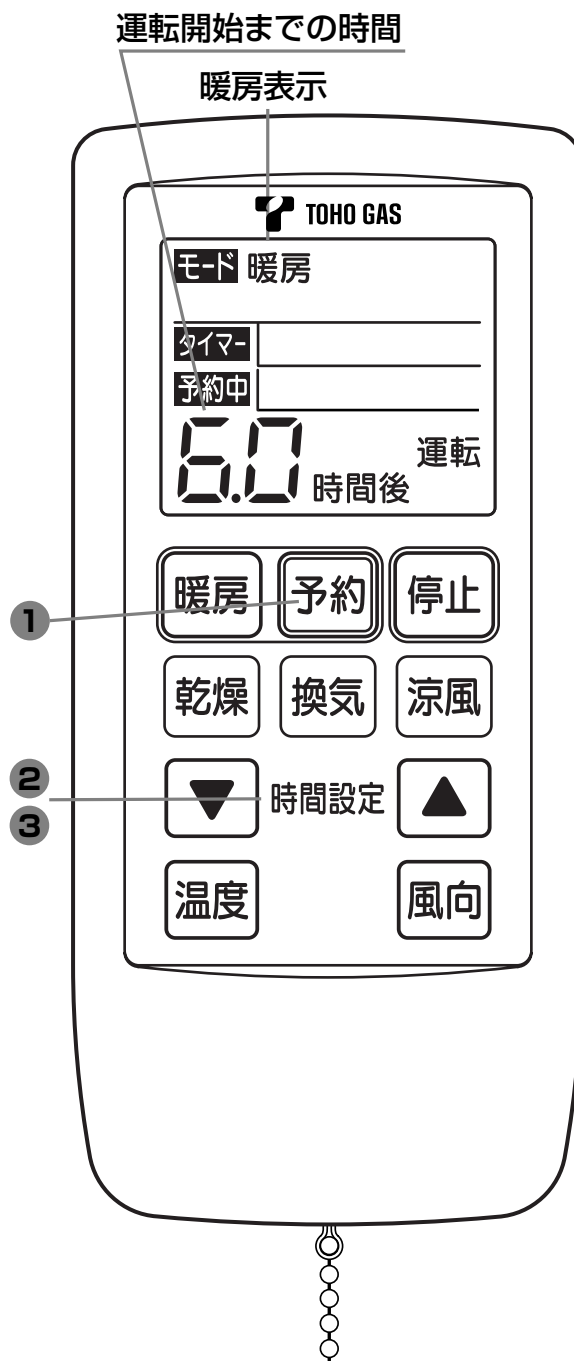

(予約待機中の表示例)

## ●予約のしかた

リモコンを機器本体に向けて

本体表示部

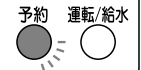

1 **予約** 予約ボタンを押します。ブザーが“ピッ”と鳴り、機器の予約ランプが橙色に点灯します。

2 **時間設定** **時間設定ボタン**で、予約待機時間を **5.0** に設定します。



●予約待機時間は次のように切り替わります。

5分←(5分刻み)→1時間←(0.5時間刻み)→10時間←(1時間刻み)→12時間

※押し続けると、連続して変更できます。

●運転開始時は、前回の予約暖房運転のタイマー時間となっています。(暖房運転のタイマー時間ではありません。)

●約10秒後にタイマー時間表示の点滅が終わり、確定します。(それまで他のボタンを押さないください。)

### 予約の解除方法

●予約待機中に **予約** 予約ボタンを押すと、ブザーが“ピッ”と鳴り、予約運転解除になります。(停止ボタンを押しても予約は解除できません。)

3 ●設定時間が経過すると、暖房運転(温度:高、風速:自動)を開始します。

●予約ランプが消灯し、運転ランプが緑色に点灯します。

●予約暖房の運転時間を設定する場合は、暖房運転が開始してから **時間設定** **時間** **設定ボタン**で、予約暖房時間を設定します。

(5分～6時間：16ページの「暖房運転をするときは」の④の操作を行ってください。)

●予約暖房の運転時間は、運転開始時は2時間の設定になっています。(運転時間の設定は、暖房運転が始まってから行ってください。予約待機中は運転時間の設定はできません。)

本体表示部



## ●予約運転の停止

●タイマー設定時間が経過すると運転ランプが消灯し、約1分後に停止します。

本体表示部



## ●運転途中での停止

●途中で停止させる場合 **停止** 停止ボタンを押します。ブザーが“ピー”と鳴り、すぐに停止します。

### お知らせ

- リモコン表示は予約待機時間中は運転開始までの残り時間を、暖房運転中は暖房運転の残り時間の目安を表示しています。
- 運転モードを変更する場合は、リモコンを機器本体に向けて、変更したい機能のボタンを押すことにより、新しい機能で運転が開始されます。
- 運転時間を変更する場合は、時間設定ボタンを押して残りの運転時間を設定します。
- 予約待機中に暖房または、他の機能を運転する時は、運転したい機能のボタンを押して運転させます。停止ボタンを押すと停止し、予約待機の表示に戻ります。運転中に予約待機時間が経過すると予約暖房運転に切り替わります。
- 浴室が冷えている場合は、入浴前の暖房が長めに運転されるように予約暖房時間の設定をされることをおすすめします。短い時間では浴室内の壁が十分暖まらない場合があり、肌寒く感じられることがあります。
- 予約待機中で他モード運転中の時は、予約内容の変更(設定時間の変更)はできません。変更する時は、1度予約を解除し再度予約し直してください。(運転中に解除、再度予約をすることができます。)

# ご使用方法



## 乾燥運転をするときは

### 乾燥は…

●洗濯物を乾かすことができる他、浴室を乾燥させ、カビの発生などを抑えることができます。

### 準備

●浴室の内部が水でぬれている時は、あらかじめ換気するか、雑巾などで拭き取ってください。（水滴が付いたままで乾燥すると、乾燥時間が長くなります。）

●浴槽にふたをしてください。（お湯が残っていなくても、ふたをした方が、早く乾燥できます。）

●洗濯物は、24ページの「上手な衣類乾燥のしかた」を参考に干してください。

●浴室の窓とドアを閉めてください。（浴室に設けられている給気口は開けておいてください。）

運転停止までの時間

乾燥表示

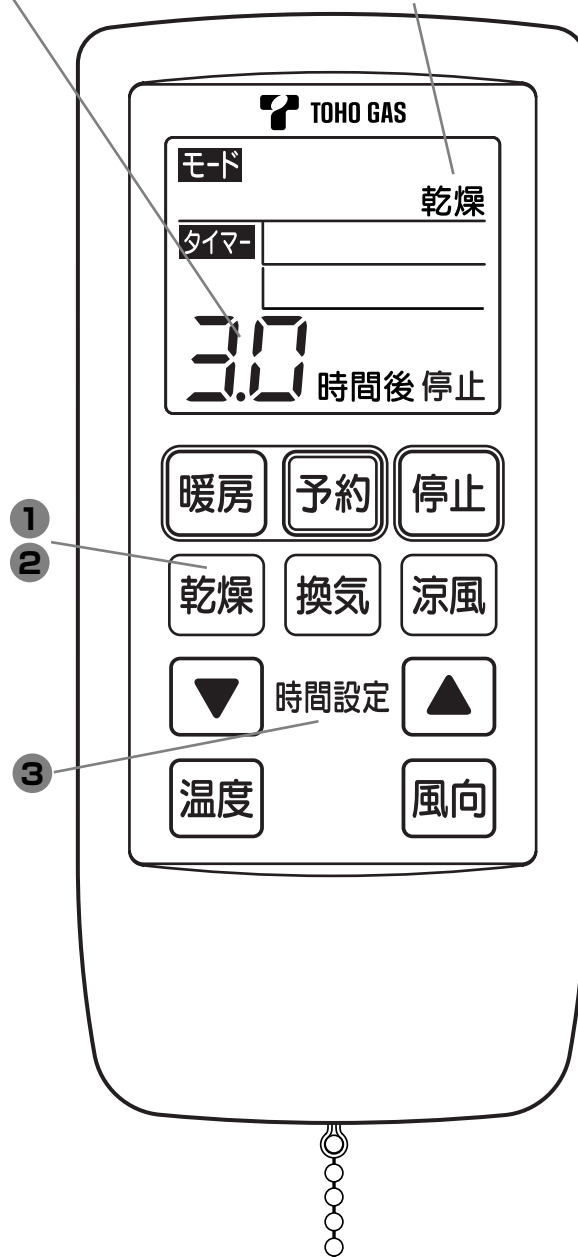

(運転中の表示例)

## ●運転

リモコンを機器本体に向けて

本体表示部

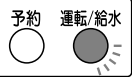

- 1** **乾燥** 乾燥ボタンを押します。  
ブザーが“ピツ”と鳴り、機器の運転ランプが緑色に点灯し乾燥運転がスタートします。

- 2** **乾燥** 乾燥ボタンを押して、乾燥モードを設定します。  
●モードは次のように切り替わります。 **乾燥 ↔ ゆっくり乾燥**  
※ゆっくり乾燥については25ページを参照してください。  
●運転開始時は毎回乾燥モードになります。

- 3** **時間設定** **時間設定ボタン**で、運転時間をタイマー設定します。  
へる ぶえる
- 設定時間は次のように切り替わります。  
乾燥の場合:5分←(5分刻み)→1時間←(0.5時間刻み)→10時間←(1時間刻み)→12時間  
ゆっくり乾燥の場合:4時間←(0.5時間刻み)→10時間←(1時間刻み)→12時間  
※押し続けると、連続して変更できます。  
●運転開始時は乾燥、ゆっくり乾燥共各々のモードでの前回のタイマー時間になっています。  
●乾燥モードの場合、2～3分後に温風が出ることを確認してください。  
(ゆっくり乾燥時は、涼風運転からスタートとなりますので温風はすぐ出ません。)

## ●停止

- タイマー時間が終了すると運転ランプが消灯し、約1分後に停止します。

本体表示部

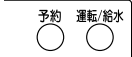

## ●運転途中での停止

- 途中で停止させる場合は **停止** 停止ボタンを押します。ブザーが“ピー”と鳴り、停止します。

### お知らせ

- 運転中に洗濯物を追加するとタイマー時間が終了しても十分乾燥しない場合があります。
- 洗濯物の種類や量、脱水状態、浴室の種類や大きさ、気温や湿度によって、タイマー時間が終了しても十分乾燥しない場合があります。その場合は、再度乾燥運転をしてください。
- リモコン表示は運転の残り時間の目安を表示しています。タイマー時間が終了したあと機器本体の運転は、機体を冷やすためにしばらく運転してから(約1分後)停止します。
- 運転時間を変更する場合は、時間設定ボタンを押して残りの運転時間を設定します。
- 運転モードを変更する場合は、リモコンを機器本体に向けて、変更したい機能のボタンを押すことにより、新しい機能で運転が開始されます。
- 乾燥に必要な時間は洗濯物の種類や量、脱水状態、浴室の種類や大きさ、気温や湿度などによって異なります。
- 衣類乾燥時は、洗濯物に温風が十分に当たるように、ルーバーの角度を調節してください。(➡23ページ)

# ご使用方法



## 涼風運転をするときは

### 涼風は...

- 夏場など暑い時期に涼風運転をすると、送風と換気により、浴室内の湿度が下がり快適に入浴することができます。

### ●運転

リモコンを機器本体に向けて

- 1 **涼風** 涼風ボタンを押します。  
ブザーが“ピッ”と鳴り、機器の運転ランプが緑色に点灯し運転がスタートします。

本体表示部

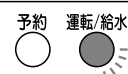

- 2 **涼風** 涼風ボタンを押して、風速を設定します。
  - 風速は次のように切り替わります。 **強** ↔ **弱**
  - 運転開始時は毎回 **強** 運転になります。

- 3 **時間設定** 時間設定ボタンで、  
へる 時間設定 時間設定ボタンで、  
ふえる  
運転時間をタイマー設定します。
  - 設定時間は次のように切り替わります。  
5分 ← (5分刻み) → 1時間 ← (0.5時間刻み) → 10時間 ← (1時間刻み) → 12時間  
※押し続けると、連続して変更できます。
  - 運転開始時は、前回の涼風運転のタイマー時間になっています。

### ●停止

- タイマー時間が終了すると運転ランプが消灯し、停止します。

本体表示部



### ●運転途中での停止

- 途中で停止させる場合は **停止** 停止ボタンを押します。ブザーが“ピー”と鳴り、停止します。

### お知らせ

- リモコン表示は運転の残り時間の目安を表示しています。タイマー時間が終了したあと、停止します。
- 運転モードを変更する場合は、リモコンを機器本体に向けて、変更したい機能のボタンを押すことにより、新しい機能で運転が開始されます。
- 運転時間を変更する場合は、時間設定ボタンを押して残りの運転時間を設定します。



(運転中の表示例)

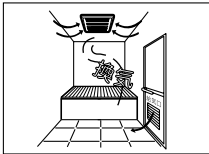

## 換気運転をするときは

### 換気は…

●通常の換気扇としてご使用いただけます。

### 準備

●浴槽に水、またはお湯が残っている時は、必ず浴槽にふたをしてください。

### ●運転

リモコンを機器本体に向けて

**1** 換気 換気ボタンを押します。  
ブザーが“ピッ”と鳴り、機器の運転ランプが緑色に点灯します。

本体表示部

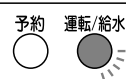

**2** 換気 換気ボタンを押して、風速を設定します。

●風速は右のように切り替わります。

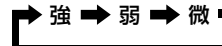

●運転開始時は毎回強運転になります。

※微を選択した場合は「24時間」表示となり、連続運転になります。

**3** 時間設定 時間設定ボタンで、

運転時間をタイマー設定します。(強、弱設定時)

●設定時間は次のように切り替わります。

5分 ← (5分刻み) → 1時間 ← (0.5時間刻み) → 10時間 ← (1時間刻み) → 12時間

※押し続けると、連続して変更できます。

●運転開始時は、前回の換気運転のタイマー時間になっています。

### ●停止

●タイマー時間が終了すると15分間送風運転をします。(微風運転および停止ボタンにより停止させた場合を除く)その後運転ランプが消灯し、停止します。

本体表示部



### ●運転途中での停止

●途中で停止させる場合は **停止** 停止ボタンを押します。ブザーが“ピー”と鳴り、停止します。

運転停止までの時間

風速表示

換気表示

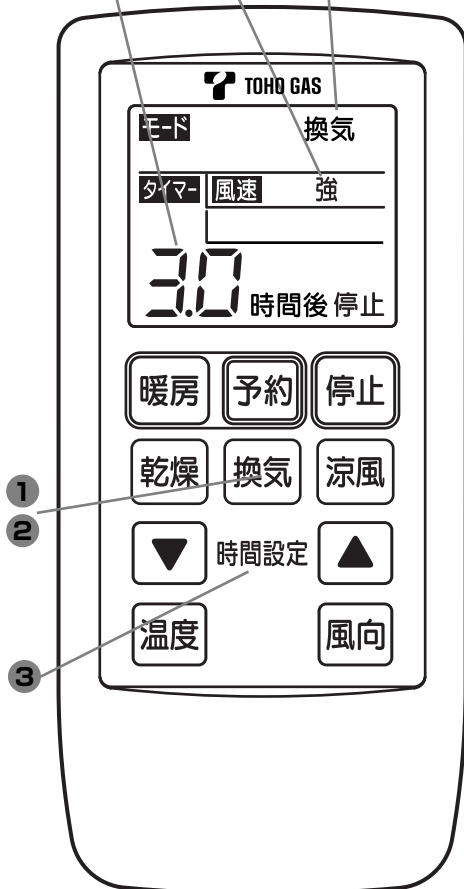

(運転中の表示例)

### お知らせ

- リモコン表示は運転の残り時間の目安を表示しています。換気タイマー運転終了後は、機器本体内のカビ防止のため、15分間送風運転をします。
- 運転モードを変更する場合は、リモコンを機器本体に向けて、変更したい機能のボタンを押すことにより、新しい機能で運転が開始されます。
- 運転時間を変更する場合は、時間設定ボタンを押して残りの運転時間を設定します。
- 入浴後は浴室内と機器本体内のカビ防止のため、換気運転を行ってください。

# ご使用方法

## 風向切替（ルーバーの作動）をするときは

### 風向切替は…

- 暖房・乾燥・涼風運転中にルーバーの吹き出し角度の変更や、スイングができます。

タイマー時間表示部

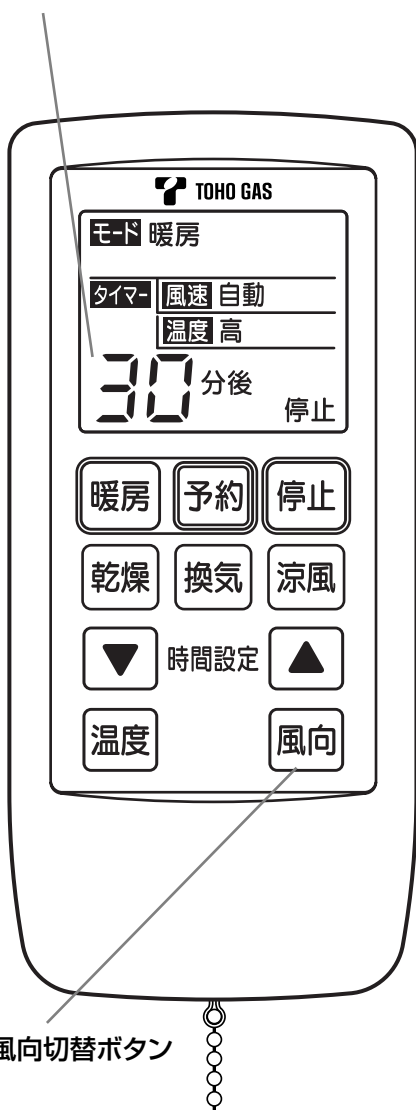

② 風向切替ボタン

### ●運転

- 1 暖房・乾燥・涼風運転ボタン**を押します。  
ブザーが“ピツ”と鳴り、機器の運転ランプが緑色に点灯します。  
※各運転モードの前の位置にルーバーが動きます。
- 2 風向ボタン**を押して、風向を設定します。  
●風向は次のように切り替わります。  
  
※左図スイングの範囲参照  
(風向ボタンを押すごとに切り替わります)  
●暖房・乾燥・涼風の各運転開始時は、前回設定したルーバーの位置になります。

### ⚠ 警告

- ⊘ 空気の吹出し口・吸込み口に棒や指を入れない。  
禁止

内部でファンが高速で回転していますのでケガのおそれがあります。

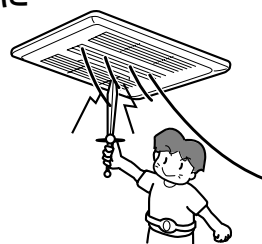

### スイングの範囲

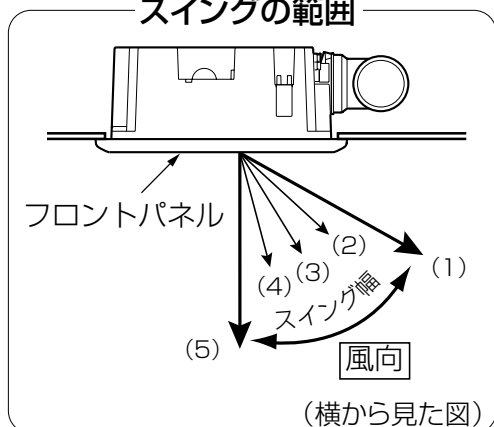

### ⚠ 注意

- ⊘ ルーバーは、指で操作しない。  
禁止

リモコンで調節するとき、誤った動きの原因となることがあります。また能力が下がったり安全装置が働いたり、故障することがあります。

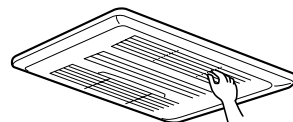



# 上手な衣類乾燥のしかた

上手なムダのない衣類乾燥をして頂くためのポイントです。

## ●浴室の湿気を取り除いておきます。

<p>浴室の湿気はよく拭きとってください。</p> 	<p>浴槽の水を抜き、ふたをしてください。</p> 	<p>浴室の窓、ドアを閉めて温風が逃げないようにしてください。(給気口はあけておく)</p> 
---	---	--

## ●洗濯物は十分に脱水してから乾燥させます。

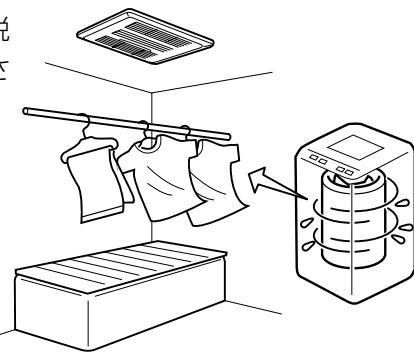
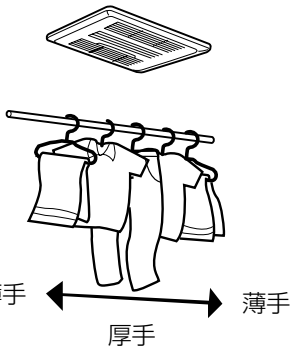
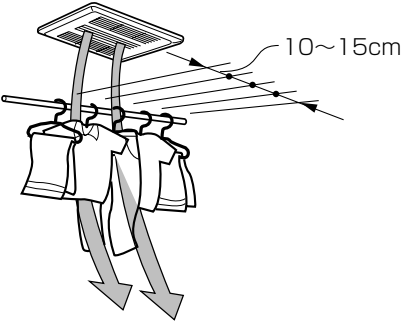
<p>洗濯物は十分に脱水してから乾燥させてください。</p> 	<p>厚手で乾きにくいものは中央に、薄手の乾きの早いものは端に置くとむらなく乾かすことができます。</p> 
<p>洗濯物の間を温風が通り抜けやすいよう10~15cmの間隔をあけてください。 ※洗濯物が多い時は、途中で並べ替えたり、向きを替えると効率良く乾燥できます。</p> 	

## ●機器の温風は洗濯物の方向に

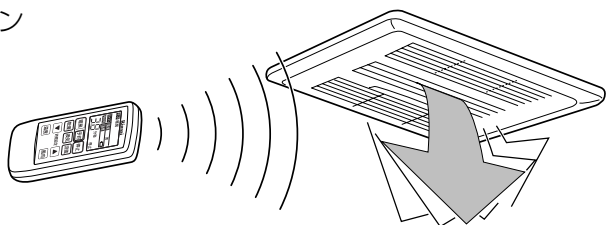
<p>機器の温風は洗濯物の方向に出るようにリモコンでルーバーを調節してください。</p>	
--	--

# ご使用方法

## ゆっくり乾燥運転について

- ・「乾燥モード」…温風で衣類や浴室をすばやく乾燥させる時に使います。
- ・「ゆっくり乾燥モード」…ランニングコストを抑え、経済的に衣類を乾燥させる時に使います。

### ゆっくり乾燥の上手な使い方

- ・夜間の就寝中に乾燥運転をすれば、翌朝には乾燥完了です。
- ・昼間の浴室のあいてる時間を乾燥室として利用すれば、入浴前には乾燥完了です。
- ・衣類が少量の場合は、ゆっくり乾燥モードを使用せず乾燥モードをお使いください。（ゆっくり乾燥運転の方が乾燥運転をした時よりランニングコストがかかる場合があります。）

### 「乾燥」モードと「ゆっくり乾燥」モードの違い

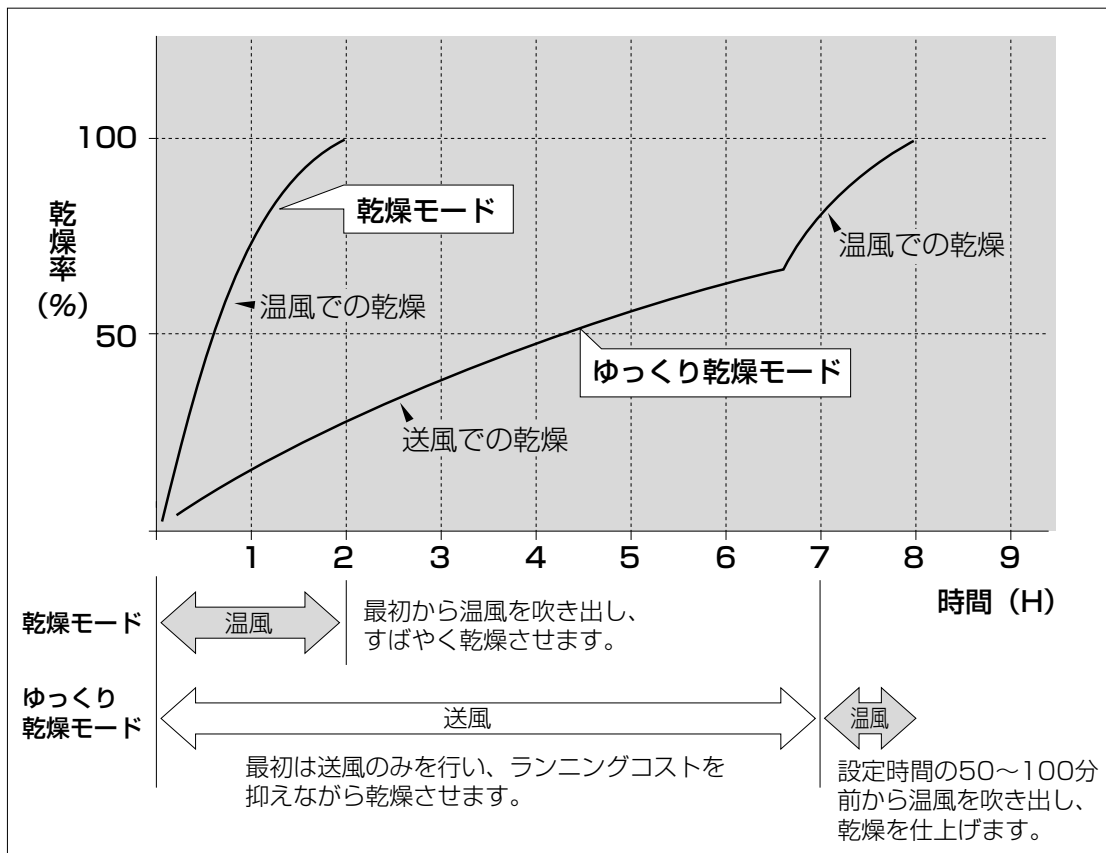

# 衣類量の目安

## ●ハンガー数による目安 (ハンガーは10~15cmの間隔)

質量	ハンガー数
4kg	13本以上
2kg	8本~12本程度
1kg	7本程度以下

### (参考) 代表的な衣類の重さ

バスタオル1枚	250g~300g
タオル1枚	130g~150g
シャツ(綿)1枚	110g~130g
男パンツ(綿)1枚	60g~80g
パジャマ(綿)上下	450g~500g
靴下(綿)1足	60g~70g

## ●洗濯物の量による目安

**4Kg**



**2Kg**



**1Kg**



## ●乾燥時間の目安

衣類量	乾燥時間		条件
	HBD-2600BCSK	HBD-3300BCSK	
4kg	約3時間~3時間30分	約2時間30分~3時間	<ul style="list-style-type: none"> <li>●浴室周辺温度,湿度 20℃ 60%</li> <li>●上記洗濯物を脱水機にて5分間脱水したものを使用</li> <li>●浴室内は水滴がない乾燥状態</li> <li>●ユニットバス1坪</li> </ul>
2kg	約1時間40分~2時間	約1時間20分~1時間40分	
1kg	約1時間20分~1時間40分	約1時間~1時間20分	
毛布(1枚)	約4時間40分(脱水40秒)	約4時間(脱水40秒)	

※その他乾燥時間は、季節、室温、浴室の乾燥状態および広さ、洗濯物の種類、脱水時間、洗濯物を吊る位置等によって変化します。

※上記乾燥時間の目安は、乾燥モードをご使用になった場合の時間です。

# お手入れのしかた

## 警告



本体各部に直接水やお湯、カビ取り剤等をかけない

ショート・感電の原因になります。



エアフィルターの掃除を行なう時は、足元に注意して作業する。

すべりやすいスリッパなどをはいての作業や、不安定な台を持ち込んでの作業は、転倒の原因になります。また、浴槽の縁や風呂ぶたの上にも乗らないでください。

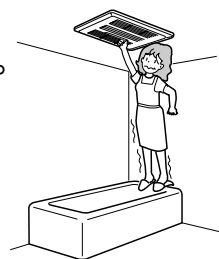

## 注意



本体を掃除するときは運転を止めてブレーカーを「OFF」にする。

ファンが高速回転しているので、けがの原因になることがあります。

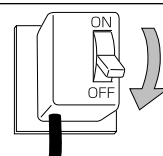

## ●エアフィルターのお手入れ

エアフィルターにゴミやホコリがたまりますと風量が減り、暖房や乾燥効果が低下します。

●通常1ヵ月に1回程度、次の方法で掃除してください。

(特に汚れのひどい所でご使用になる場合には、掃除の回数を多くしてください。)

### エアフィルターの外しかた

- ・エアフィルター中央凹部に指をかけ、「引く」の方向へ外してください。
- ・凹部裏側にドレン水がたまっていることがありますので、注意しながら外してください。
- ・網の部分に無理な力を加えないでください。強く押えますと網が損傷する場合があります。

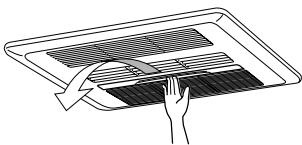

### 掃除のしかた

- ・エアフィルターについているホコリは、掃除機を使って吸い取ってください。汚れのひどい場合にはぬるま湯か石けん液に浸して、軽く洗って乾かしてください。
- ・お手入れは、ケガを防ぐためにも手袋をはめて行うことをおすすめします。

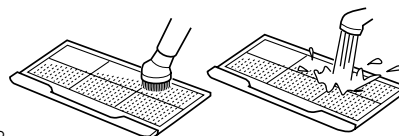

※エアフィルターは良く乾かしてから取り付けて下さい。

## おねがい

エアフィルターの出し入れをするときは必ず運転を止めてからおこなってください。

火気による乾燥は絶対にしないでください。

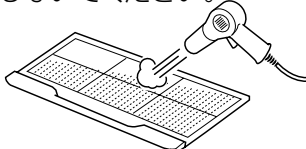

エアフィルターを外したままで運転しないでください。機器の故障の原因になります。エアフィルターは確実に装着してください。

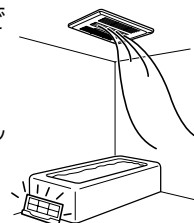

## ●本体のお手入れ

- フロントパネルの汚れは乾いた柔らかい布で拭くか、台所用洗剤をうすめにつけた布でよく拭いてください。

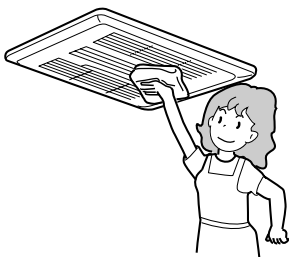

- ガソリン、シンナー、アルコール、化学洗剤、ベンジン、みがき粉、化学ぞうきん、スプレー式殺虫剤などは絶対に使用しないでください。キズや変形および変色の原因になります。

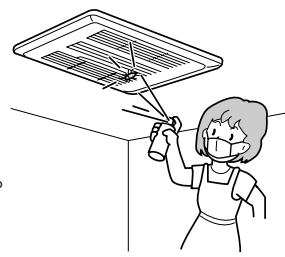

# 故障かな？と思ったら

状 況	現 象	原 因	処 置
運転ボタンを押してもランプが点灯せず運転もできない。	運転ボタンを押してもランプが点灯しない。	ブレーカーが作動またはヒューズが溶断。 機器本体の漏電ブレーカーが作動。	修理が必要です。お買い上げの販売店または、もよりの東邦ガス営業所・サービスセンターへご連絡ください。
吹き出し風量が少ない。	温風・涼風は出るが風が弱い。 ファンからバサバサ音がする。	エアフィルターの目詰まり。 エアフィルターに水滴が付着。	エアフィルターの清掃。 水滴の除去。
浴室があたたまらない。 (温風が出ない)	暖房 暖房ボタンを押して動作させても温風が出ない。	湯温が設定温度まで上がっていない。	そのまましばらく待ってください。(暖房ボタンを押してから、2～3分後に温風が出てきます。)
		●ファンの異常 ●熱動弁の異常	修理が必要です。お買い上げの販売店または、もよりの東邦ガス営業所・サービスセンターへご連絡ください。
		●熱源機の異常	熱源機の取扱説明書に従ってチェックしてください。 それでも直らない時はお買い上げの販売店、またはもよりの東邦ガス営業所・サービスセンターへご連絡ください。
暖房能力が低下した。	温風は出ているが風が弱い。	エアフィルターの目詰まり。	エアフィルターの清掃。
	温風は正常に出ている。	浴室のドア・窓が開いている。	ドア・窓を閉める。
洗濯物・浴室が乾かない。 (温風が出ない)	乾燥 乾燥ボタンを押して動作させても温風が出ない。	湯温が設定温度まで上がっていない。	そのまましばらく待ってください。(乾燥ボタンを押してから、2～3分後に温風が出てきます。)
		●ファンの異常 ●熱動弁の異常	修理が必要です。お買い上げの販売店または、もよりの東邦ガス営業所・サービスセンターへご連絡ください。
		●熱源機の異常	熱源機の取扱説明書に従ってチェックしてください。 それでも直らない時はお買い上げの販売店、またはもよりの東邦ガス営業所・サービスセンターへご連絡ください。
乾燥能力が低下した。	温風は出ているが風が弱い。	エアフィルターの目詰まり。	エアフィルターの清掃。
	温風は正常に出ている。	浴室のドア・窓が開いている。	ドア・窓を閉める。
	洗濯物に温風が当たっていない。		ルーバーの角度を調節してください。
換気運転が出来ない。	換気ファンは回っている。	浴槽にお湯が残っていてふたが開いている。	お湯を抜くか、しっかりふたをする。
	換気ファンは回っていない。	ファンの異常	修理が必要です。お買い上げの販売店または、もよりの東邦ガス営業所・サービスセンターへご連絡ください。
異常音 <sup>(1)</sup>	運転時異常音がする。	締付部のゆるみ ファンモーターの振動	
		エアフィルターのガタツキ	エアフィルターをしっかりと挿入してください。
水滴が落ちる。	フロントパネルから水滴が落ちる。 また色のついた水滴が落ちる。	浴室内が結露しているとき、フロントパネルに付着している水滴が落ちる場合があります。また入浴剤をご使用の場合は入浴剤の混った浴そう水が結露し、色のついた水滴が落ちる場合があります。	水滴のふきとり。
エラー表示が出る。	本体の運転/給水ランプが緑色に点滅する。	浴室乾燥暖房機の異常。	お買い上げの販売店、またはもよりの東邦ガス営業所・サービスセンターへご連絡ください。
	本体の運転/給水ランプが赤色に点滅する。	熱源機の湯水以外の異常。	お買い上げの販売店、またはもよりの東邦ガス営業所・サービスセンターへご連絡ください。
	本体の運転/給水ランプが赤色に点灯する。	熱源機の湯水異常。	熱源機の取扱説明書を読んで給水してください。
リモコンの異常。	「停止」「時間設定」以外のボタンを押してもリモコンの液晶表示が出ない。 リモコン表示が変わらない。	リモコンの電池切れ。	リモコンの乾電池を交換してください。 (●13ページ)

※以上の処理で直らない場合はお買い上げの販売店、またはもよりの東邦ガス営業所・サービスセンターへご連絡ください。

(1) 運転開始時や停止直後に「ビシッ」という音がする場合がありますが、これは温度変化に伴う熱膨張・収縮により発生するものです。一時的なものであり異常ではありません。

# 仕様

## 仕 様

項 目		仕 様	
品 名		HBD-2600BCSK	HBD-3300BCSK
設 置 様 式		浴室天井に設置	
本体寸法(パネル部) (mm)		高さ25×幅474×奥行349	高さ25×幅600×奥行480
質 量 (本 体)		7kg	9kg
乾 燥 方 法		温風循環吹き出し方式	
熱 源		暖房用温水(80℃、2.0リットル/分)	
電 源		単相100V 50/60Hz	
標 準 熱 出 力		2.6kW	3.3kW
消費電力	乾 燥	標準:28W ゆっくり:24W	標準:28W ゆっくり:20W
	換 気	強:20W 弱:11W 微:10W	強:19W 弱:11W 微:9W
	暖 房	自動:20W 強:20W 弱:16W	自動:21W 強:21W 弱:15W
	涼 風	強:19W 弱:17W	強:18W 弱:15W
接 続	温水(入口、出口)	L-CHジョイント(クイックジョイント)	
	電 気	単相100V VVFφ1.6(3心)	
風 量	乾 燥	吹き出し 3.7m <sup>3</sup> /分 換気 1.5m <sup>3</sup> /分	吹き出し 4.5m <sup>3</sup> /分 換気 1.5m <sup>3</sup> /分
	換 気	強 1.5m <sup>3</sup> /分(78.5Pa) 1.9m <sup>3</sup> /分(OPa)	強 1.5m <sup>3</sup> /分(78.5Pa) 1.9m <sup>3</sup> /分(OPa)
		弱 1.3m <sup>3</sup> /分(OPa)	弱 1.4m <sup>3</sup> /分(OPa)
		微 1.1m <sup>3</sup> /分(OPa)	微 1.1m <sup>3</sup> /分(OPa)
		暖 房	自動・強 3.7m <sup>3</sup> /分 弱 2.9m <sup>3</sup> /分
涼 風	吹出し 強/弱 3.2/2.8m <sup>3</sup> /分 換気 1.1m <sup>3</sup> /分	吹出し 強/弱 3.8/3.0m <sup>3</sup> /分 換気 1.1m <sup>3</sup> /分	
送 風 機	循 環	クロスフローファン	
	換 気	シロッコファン	
熱 交 換 器		アルミフィンプレート形	
ル ー バ ー		自動ルーバー	
エアフィルター		P.P.ハニカム	

※機器が停止しているときの消費電力は約5.5Wです。

# 寸法図

## 寸法図

HBD-2600BCSK

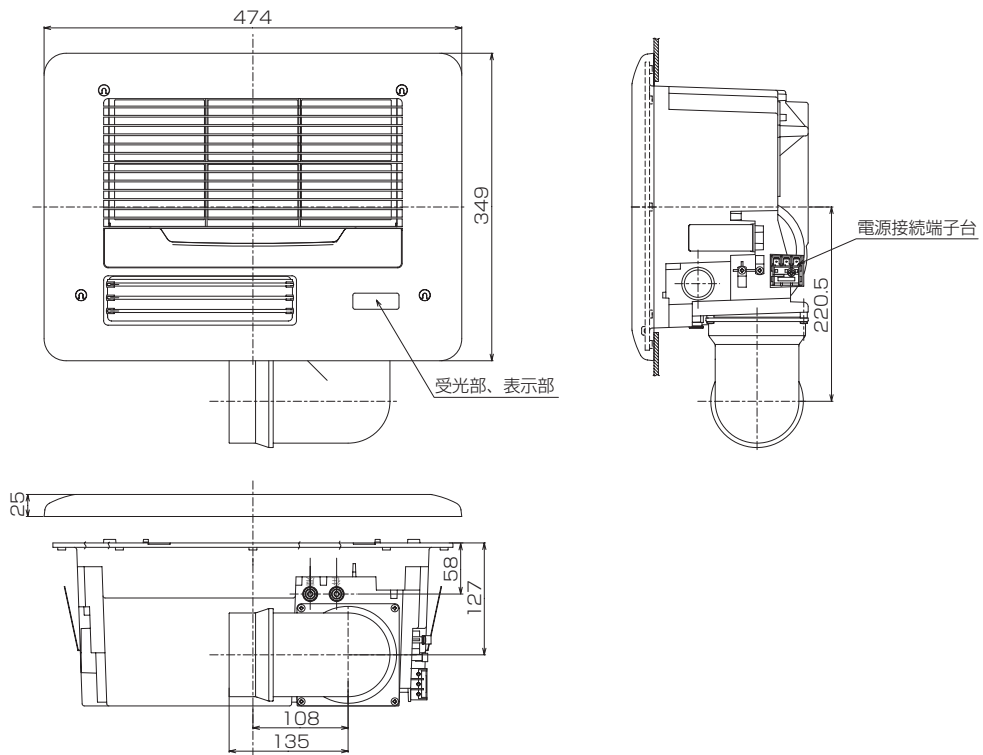

HBD-3300BCSK

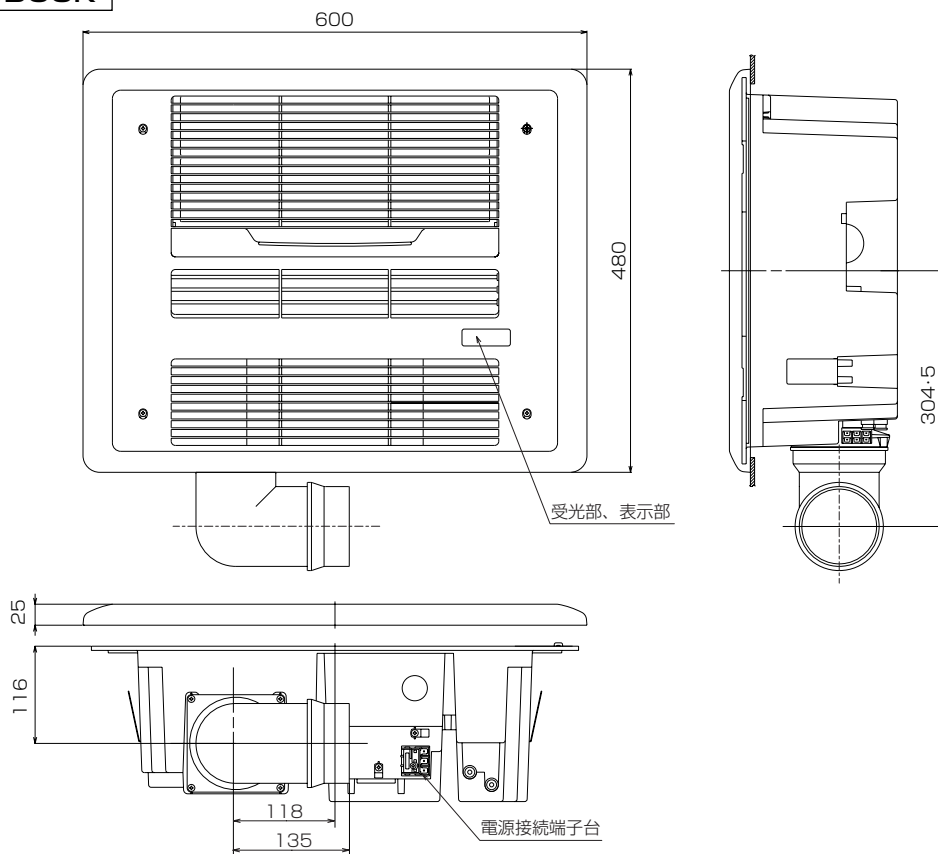

# アフターサービス

## アフターサービスについて

### ●サービスのお申し込み

28ページの「故障かな?と思ったら」の項を見て、もう一度ご確認ください。

### ⚠ 警告



禁止

確認のうえ、それでも不具合がある場合、あるいはご不明な場合はご自分で修理なさらないで買い上げの販売店、またはもよりの東邦ガス営業所・サービスセンターにご連絡ください。

そのままご使用になりますと、故障や感電・火災の原因になります。

なお、ご連絡いただくときは、次のことをお知らせください。

- (1) お名前・ご住所・電話番号・道順（できるだけくわしく）
- (2) 型式名…取扱説明書の表紙のイラストをご覧頂き、型式をご確認してください。
- (3) お買い上げ日（保証書（裏表紙）をご覧ください。）
- (4) 現象（できるだけくわしく）
- (5) 訪問ご希望日

### ●保証について

取扱説明書の裏表紙が保証書になっています。

・保証期間中は

保証書に記載のように、機器の故障について修理いたします。くわしくは、保証書をごらんください。保証書を紛失されますと、無料期間中であっても修理費をいただくことがありますので大切に保管してください。

・保証期間経過後の故障修理について

お買い上げの販売店、またはもよりの東邦ガス営業所・サービスセンターにご相談ください。修理によって機能が維持できる場合は、お客様のご要望により有料修理いたします。

### ●補修用性能部品の保有期間について

補修用性能部品の保有期間は、当製品の製造打切後10年間となっています。なお、補修用性能部品とは、その製品の性能を維持するために必要な部品です。

### ●アフターサービスなどについてわからないとき

お買い上げの販売店、またはもよりの東邦ガス営業所・サービスセンターにお問い合わせください。

### ●整備点検のおすすめ（有料）

- ・長期間、安全快適にご使用いただくために定期的に（3年に1回程度）「点検整備」を受けられることをおすすめします。
- ・「点検整備」はお買い上げの販売店、またはもよりの東邦ガス営業所・サービスセンターにご用命ください。（有料）
- ・「点検整備」の内容は、下記の通りです。
  - ①機能部品の点検、確認
  - ②掃除整備



# MEMO

---

# MEMO

---



# 保証書

品名

浴室暖房乾燥機

HBD-2600BCSK  
HBD-3300BCSK

このたびは当社製品をお買い上げいただきましてまことにありがとうございます。  
この保証書は東邦ガス供給区域内において、ご使用になる場合本証書記載内容で  
無料修理をお約束するものです。万一故障いたしましたときは、本書をご提示の  
上、お買い上げの販売店もしくはもよりの営業所に修理をご依頼ください。

## 無料修理保証期間

本 リ モ コ ン	体 （お買い上げ日より） 2年（熱交換器は3年）
-----------------------	-----------------------------

保証期間中でありましても次の場合には有料修理といたします。

- (イ) 取扱説明書によらないでご使用になり故障した場合
- (ロ) お買い上げ後の取付場所の移動、落下等による故障および損傷
- (ハ) 火災、天災、地変等による故障、その他不可抗力による故障
- (ニ) お買い上げの店、あるいは東邦ガスに、ご連絡なしに改造された場合の故障
- (ホ) 機器に表示してある以外の電源でご使用のため改造された場合。ただし、当社都合の場合はのぞきます。
- (ヘ) 一般家庭用以外で使用された場合の故障および損傷
- (ト) 本書を紛失された場合

お買い上げ日	平成	年	月	日
--------	----	---	---	---

販売店	住所・店名
	電話 ( ) -

保証責任者 **東邦ガス株式会社** 名古屋市熱田区桜田町19番地18号

## 修理記録

年月日	修理内容	サービス員印

### お客さまへ

- この保証書をお受取りになる時に販売年月日、販売店名が記入してあることを確認してください。
- 本証書は再発行いたしませんので紛失されないよう大切に保管してください。
- 無料修理期間経過後の故障修理等につきましては取扱説明書をご覧ください。
- この保証書によってお客様の法律上の権利を制限するものではありません。
- 無料修理やアフターサービス等について、ご不明の場合はお買い上げの販売店、またはもよりの東邦ガス営業所・サービスセンターにお問い合わせください。

